

TTB Serisi

TT 50B | TT 55B | TT 65B

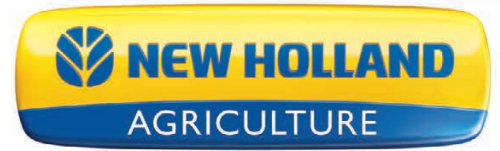





Türk çiftçisinin bahçe segmentindeki vazgeçilmezi TTB serisi, yenilenmiş Tier3 emisyon değerine sahip turbo-intercooler motoruyla artık daha da performanslı.

Yüksek teknik özellikler, sürücünün tüm isteklerini karşılayan konfor ve ergonomik özellikler, TTB serisinde bir arada sunulmaktadır.



Ölçüleri ile her işinizde size yardımcı TTB serisinin sahip olduğu ölçüsel özellikleri ile bahçelerinizde her türlü işin üstesinden kolaylıkla gelebileceksiniz.

GÜÇLÜ VE DOĞA DOSTU YENİ NESİL MOTORLAR

Tier 3 emisyon değerindeki turbo-intercooler teknolojisine sahip, çevreci ve ekonomik yeni nesil motorlar TTB Serisi traktörlerde standart olarak sunulmaktadır.





GENİŞ PLATFORM, ERGONOMİK KUMANDA KOLLARI

Geniş ve düz platform tasarımı TTB Serisi traktörlerin konforunu en üst seviyeye çıkarmaktadır. TTB serisinde vites kolları, kuyruk mili devir seçme hidrolik sistem kumandaları sürücünün her iki yanına ergonomik olarak yerleştirilmiştir.

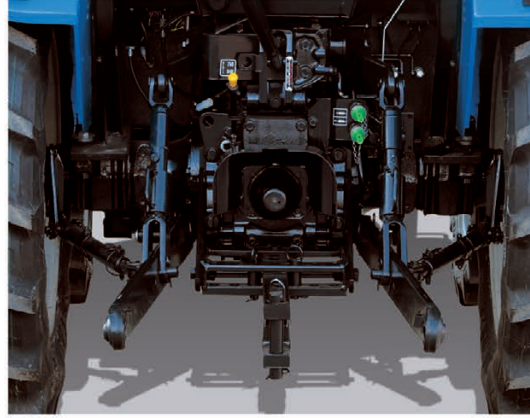

GÜÇLÜ HIDROLİK SİSTEM

Güçlü hidrolik sistemi sayesinde bahçelerinizde kullanacağınız ekipmanlarınız için kolaylık sağlamaktadır. Çift çeker modellerde 4 adet hidrolik güç çıkışı sunulmaktadır.

GÜÇLÜ VE UZUN ÖMÜRLÜ FREN SİSTEMİ

Hidrolik aktivasyonlu yeni fren sistemi, özellikle taşıma işlemlerinde maksimum güvenlik sunmaktadır. Arka aksta bulunan balata sayısında 3 balatadan 4 balataya çıkarılmış ve fren sisteminin daha uzun ömürlü olması sağlanmıştır.





ÇİFT HIZLI KUYRUK MİLİ

TT 55B ve TT 65B modellerinde 540 d/dak. kuyruk mili devrinin yanısıra 540 Ekonomi (750 d/dak) devir seçeneği ile istenilen kuyruk mili hızını düşük motor devrinde elde ederek yakıt ekonomisi sağlamaktadır.

KULLANIŞLI GÖSTERGE PANELİ

Kuyruk mili devrinin (540 d/dak) ve traktörün çalışma saatinin dijital olarak okunabilmesini sağlamaktadır. Aynı zamanda motor devri, yakıt seviyesi ve motor sıcaklığı da sürücünün kolayca görebileceği şekilde gösterge panelinde bulunmaktadır.



lastik-çamurluk arası mesafe toprak yapısına ya da lastik seçimine bağlı olarak istenilen yüksekliğe göre ayarlanabilir.



Askı pedal ve yüksekliği ayarlanabilen direksiyon, sürüş kolaylığı sağlamaktadır.



Lider Marka New Holland...



Sizin olduğunuz her yerdeyiz!

New Holland ailesi olarak sizlere kusursuz ve kesintisiz hizmet sunabilmek için sizin olduğunuz her yerdeyiz. Ayrıca bize telefon ve e-posta aracılığıyla da ulaşmanız mümkün.



MÜŞTERİ DANIŞMA HATTI

444 0 648

musteri@turktraktor.com.tr



Türk Traktör olarak yurt çapındaki tüm finans kuruluşları ile yakın bir işbirliği kurarak, doğru ve uygun finansman kaynaklarını günün uygun koşulları ile siz değerli müşterilerimize sunmak için çalışıyoruz. İşinde uzman bayi örgütümüz size en doğru ürünleri en uygun koşullarla sunmak için her zaman hazır.

Ürünlerimizi satın aldıktan sonra satış sonrası ve servis hizmetlerinin de sizlere en iyi şekilde sunulması Türk Traktör'ün temel prensibidir. Bu amaca yönelik olarak bir dünya markası olan New Holland'ın ve Koç Grubu'nun engin tecrübelerini harmanlayarak sizlere en iyi hizmeti sunabilmek için çalışmaktayız.

Kalite ve hızını kanıtlamış yedek parça teşkilatımız sizlere kaliteli orjinal yedek parçalar sunmaktadır.

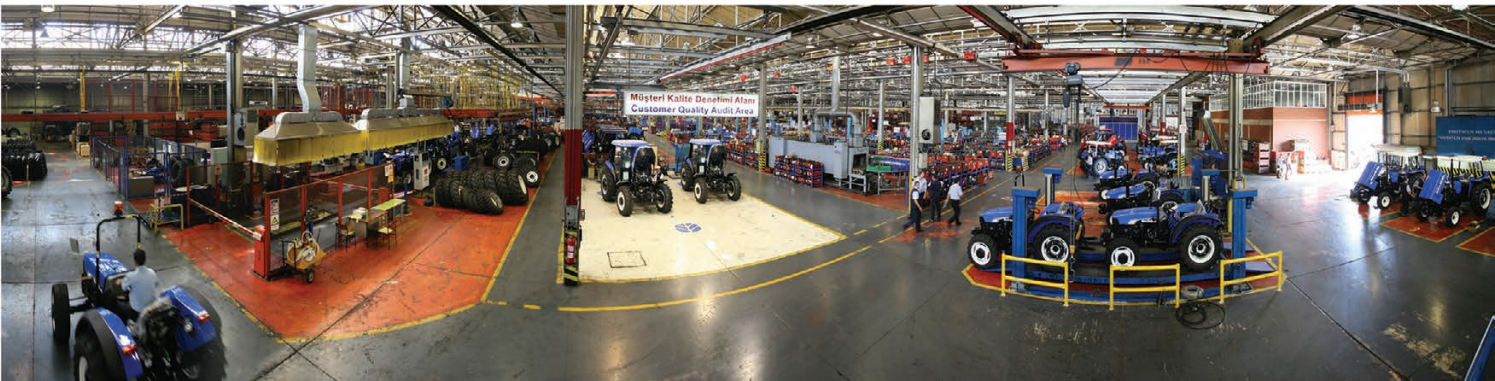



TEKNİK BİLGİ

MODEL

		TT 50B	TT 55B	TT 65B
MOTOR				
Maksimum Güç - ECE R120	(HP)	50	55	65
Silindir Sayısı / Aspirasyon	(adet)	3 / Turbo / Intercooler	3 / Turbo / Intercooler	3 / Turbo / Intercooler
Silindir Hacmi	(l)	2.9	2.9	2.9
Maksimum Tork	(Nm)	201	226	261
Maksimum Torkun Elde Edildiği Motor Devri	(d/dak)	1400	1400	1400
Yakıt Deposu	(l)	64	64	64
Emisyon değeri		Tier III	Tier III	Tier III
TRANSMİSYON				
Tipi		Mekanik - Senkromeçli	Mekanik - Senkromeçli	Mekanik - Senkromeçli
Dişli Kutusu		8 İleri - 2 Geri	8 İleri - 2 Geri	8 İleri - 2 Geri
Arka Diferansiyel Kilidi		Mekanik - Kumanda pedallı	Mekanik - Kumanda pedallı	Mekanik - Kumanda pedallı
Çiftçeker sistemi		-	Opsiyonel	Opsiyonel
Otomatik Ön Diferansiyel Kilidi (4WD Modeller için)		-	Standart	Standart
HİDROLİK SİSTEM				
Çeki Kontrol Tipi		Mekanik	Mekanik	Mekanik
Lift-O-Matic™		Standart	Standart	Standart
Kaldırma Kapasitesi	(kg)	2200	2200	2200
Hidrolik Güç Çıkışı	(adet)	2	2*	2*
KUYRUK MİLİ				
Tipi		Bağımsız Tek Hızlı	Bağımsız Çift Hızlı	Bağımsız Çift Hızlı
Tekerlek Devrine Senkronize PTO Devri		Standart	Standart	Standart
Kuyruk Mili Devri	(d/dak)	540	540 - 540E (750)	540 - 540E (750)
Motor Devri @ 540 d/dak PTO Devri	(d/dak)	1967	1967	1967
Motor Devri @ 540E d/dak PTO Devri	(d/dak)	-	1525	1525
ÖLÇÜLER (mm)				
Dingil Açıklığı (2WD-4WD)		1920	1918 - 1960	1918 - 1960
Toplam Uzunluk		3610	3610	3610
İş Konumunda Maksimum Yükseklik (380/70R28 lastik)		1348	1348	1348
Ön İz Genişliği (6.00-16 ön lastik)(2WD)		1352 - 1762	1352 - 1762	1352 - 1762
Ön İz Genişliği 4WD modellerde		-	1445	1445
Arka İz Genişliği (13.6-28 arka lastik)(2WD)		1325 - 1927	1325 - 1927	1325 - 1927
Arka İz Genişliği (380/70R28 arka lastik)(4WD)		-	1423 - 1938	1423 - 1938
Alt Açıklık (6.00-16 ön lastik)		334	334	334
AIRLIKLAR (kg)				
Toplam Ön Çanta Ağırlık	(adet x kg)	4 x 30	4 x 30**	4 x 30**
Toplam Arka Ağırlık (24" jant)	(adet x kg)	4 x 30	4 x 30	4 x 30
Toplam Arka Ağırlık (28" jant)	(adet x kg)	2 x 55	4 x 55	4 x 55
Toplam Yüksüz Ağırlık (2WD/4WD)		2220	2220/2320	2220/2320
LASTİK OPSİYONLARI (2WD)				
Ön		6.00 - 16	6.00 - 16	6.00 - 16
Arka		13.6/12 - 28	13.6/12 - 28	380/70 R28
LASTİK OPSİYONLARI (4WD)				
1. Opsiyon - Ön		-	260/70 R16	260/70 R16
Arka		-	380/70 R24	380/70 R24
2. Opsiyon - Ön		-	280/70 R18	280/70 R18
Arka		-	380/70 R28	380/70 R28

* 4WD modellerde 4 adet hidrolik güç çıkışı sunulmaktadır. ** 380/70R24 lastik seçeneğinde 6 x 30kg ön ağırlık sunulmaktadır.

Büyük bir aile olarak, uzmanlığımızla yanınızdayız...



Kullanılan fotoğraflar ve belirtilen teknik bilgiler Türkiye pazarına sunulmayan ya da standart teslimat kapsamında bulunmayan aksesuar ve donanımlar içerebilir. Türk Traktör ve Ziraat Makineleri A.Ş. bu broşürde söz konusu edilen teknik bilgi ve spesifikasyonları değiştirme hakkını saklı tutar. Satın almak istediğiniz ürünün özellikleri hakkında güncel ve doğru bilgiye ulaşmak için bayilerimize başvurmanızı rica ederiz.